

Il presente disegno è di proprietà della Società I.C.G. s.r.l.  
 È vietata la riproduzione e/o la divulgazione non autorizzata.

Rev.	Descrizione	Dwd	Ckd	Date
3				
2				
1				

Preparation of cable end before the assembly with cable gland

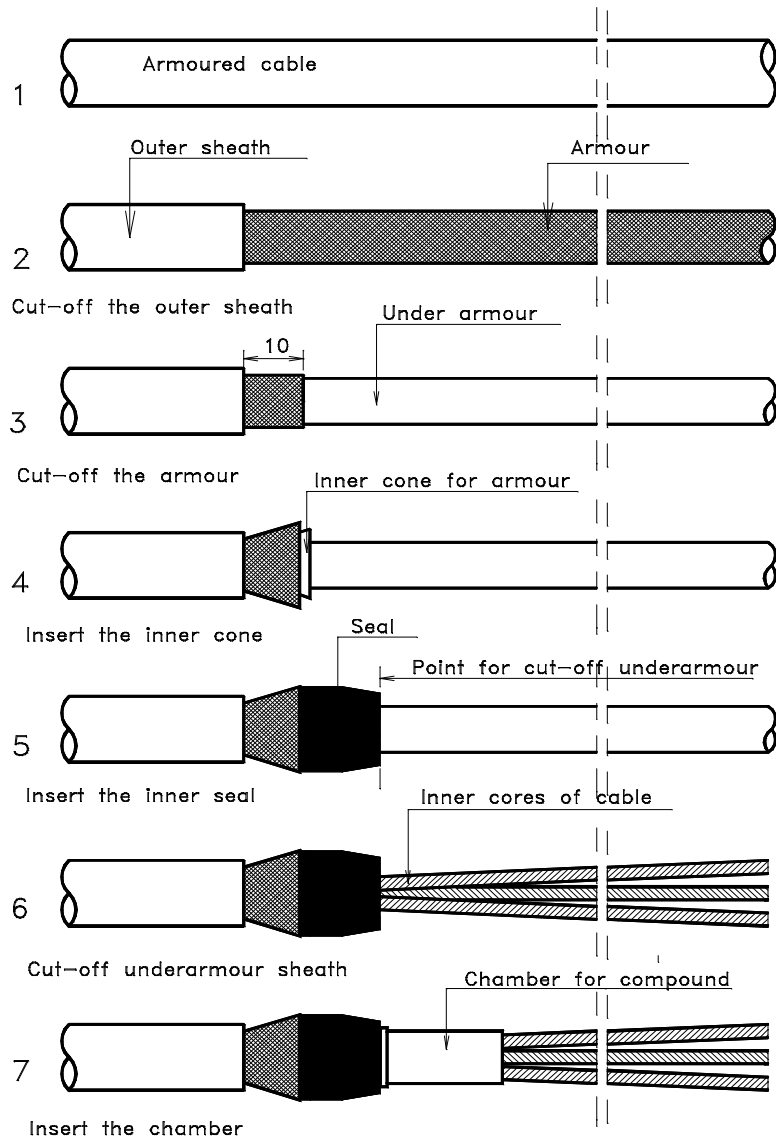

Reassembly of cable gland DADR

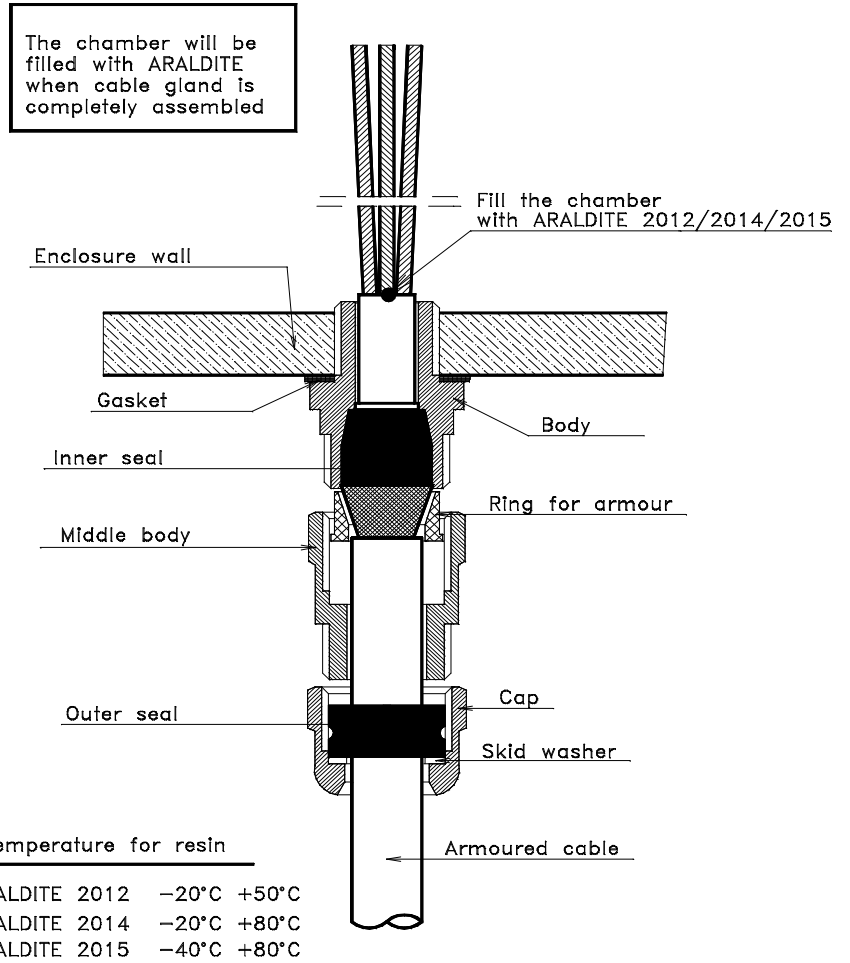

 <b>GALLIATE (NO)</b>	Series DADR cable glands mounting instructions	Dwd / Ckd V. Perotti Date Sept. 2005
	Da non modificare senza l'approvazione di RT	DWG No. IM.C.800.03.02.C